

AUTO-KRANE
nolte

Mobilbaukran MK 140 Plus

So kompakt kann Größe sein



VarioJib: Hakenhöhen bis **94 m** und Ausladungen bis **65 m**

Kompakte Transportlänge: **16 m**

Ein-Mann-Montage in nur **17 Minuten** (aus dem abgestützten Stand)

Variables Ballast-Konzept // **Höhenverstellbare**, komfortable Kabine

LIEBHERR

VarioJib – Katzmodus

- Betriebswind 14 m/s (WS6)
- große Stützbasis (8,20 m)

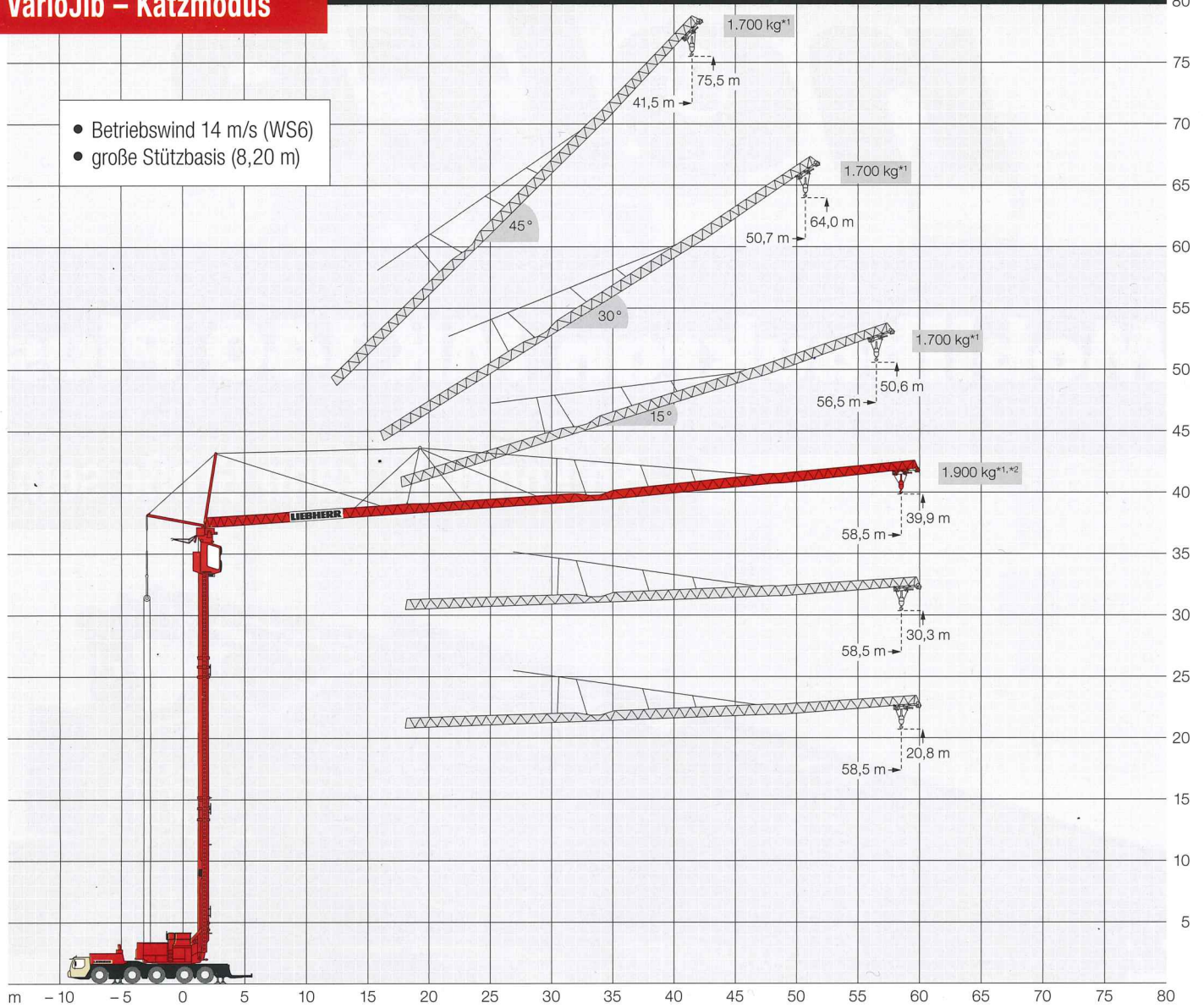

Traglasten im Katzmodus*3



α°	m	m	kg	m																					
				3,0	6,0	9,0	12,0	15,0	18,0	21,0	24,0	27,0	30,0	33,0	36,0	39,0	42,0	45,0	48,0	51,0	54,0	57,0	58,5		
0°	58,5		3,3 - 13,4	8000		8000			7290	6220	5400	4750	4230	3790	3420	3110	2830	2600	2390	2200	2040	1890	1760	1700	
			3,3 - 12,0	8000		8000			6630	5630	4870	4270	3780	3380	3050	2760	2520	2310	2120	1950	1800	1670	1550	1500	
	Plus*2		3,3 - 14,4	8000		8000			7706	6504	5613	4925	4379	3934	3565	3254	2988	2758	2558	2381	2224	2084	1958	1900	
15°	56,5		3,2 - 54,0	1800																				1700	
			3,2 - 50,0	1800																				1750	1630
30°	50,7		3,0 - 16,0	6000		6000			5320	4540	3940	3480	3100	2790	2530	2310	2120	1960	1810	1700					
			3,0 - 14,0	6000		6000			5610	4680	4000	3490	3080	2740	2470	2240	2040	1880	1730	1600	1500				
45°	41,5		2,7 - 39,0	1800																				1700	
			2,7 - 36,0	1800																				1620	1500

*1 Traglasten mit 9,0 t Zusatzballast

*2 Plus-Traglastkurven mit steuerungstechnischen Einschränkungen im Vergleich zur Standard-Lastkurve. Detaillierte Angaben dazu in der Betriebsanleitung.

*3 Gilt für eine Abstützung von 8,20 m x 8,25 m und 9,0 t Zusatzballast. Weitere Angaben in der Betriebsanleitung.

= max. 14,0 m/sec (6,5 Bft) = max. 17,0 m/sec (7,0 Bft) = max. 20,0 m/sec (8,0 Bft)

VarioJib – Wippmodus

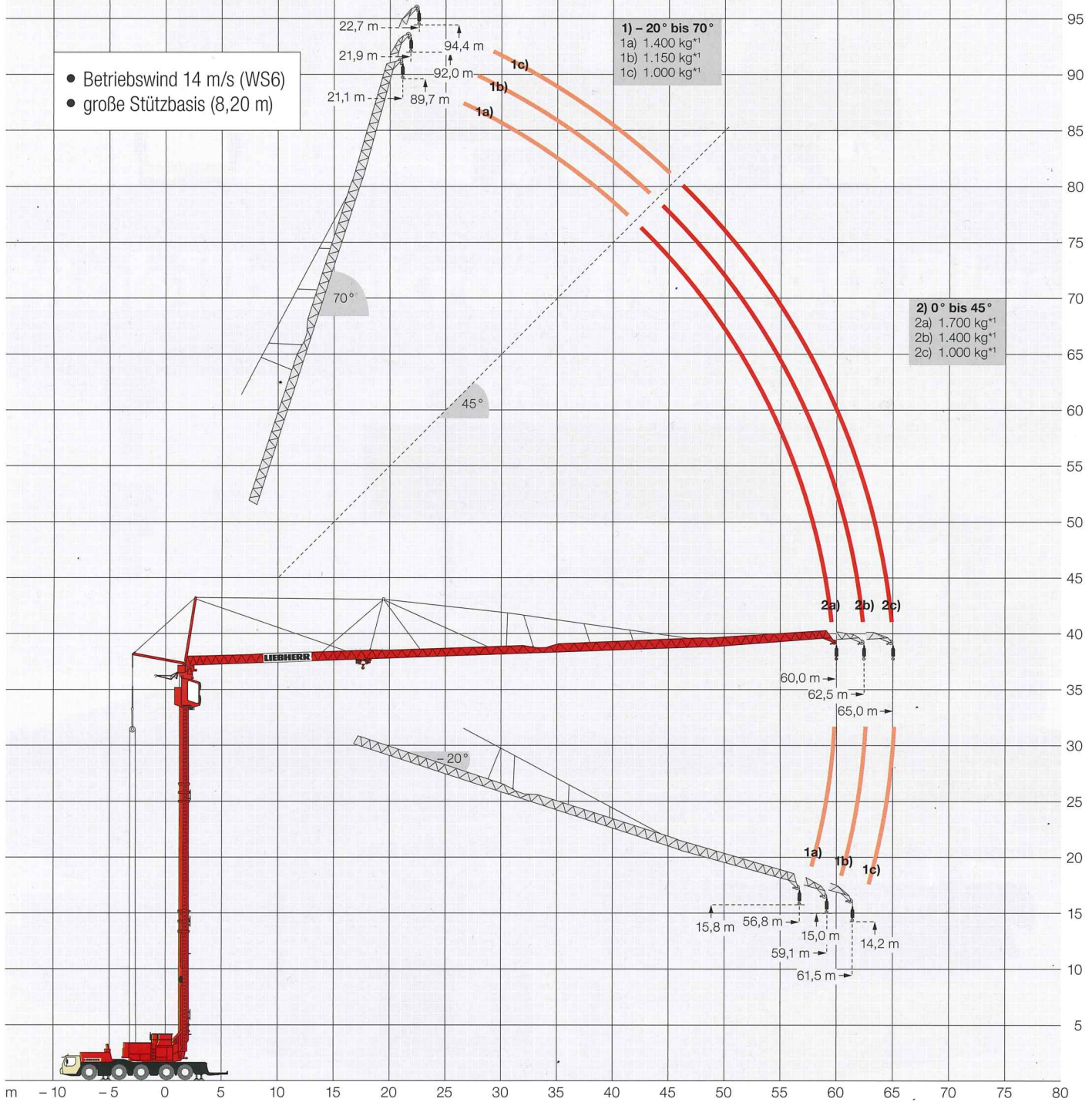

Traglasten mit Auslegerverlängerung*1

	a – ohne zusätzliche Spitze ▲▲▲▲	b – Gitterspitze 1 ▲▲▲▲ + ▲	c – Gitterspitze 1 + 2 ▲▲▲▲ + ▲ + ▲
Ausladung	60,0 m	62,5 m	65,0 m
Traglasten an der Spitze (-20° bis 70°)*1	1,4 t	1,15 t	1,0 t
Traglasten an der Spitze (0° bis 45°)*1	1,7 t	1,4 t	1,0 t

*1 Traglasten mit 9,0 t Zusatzballast

Transport

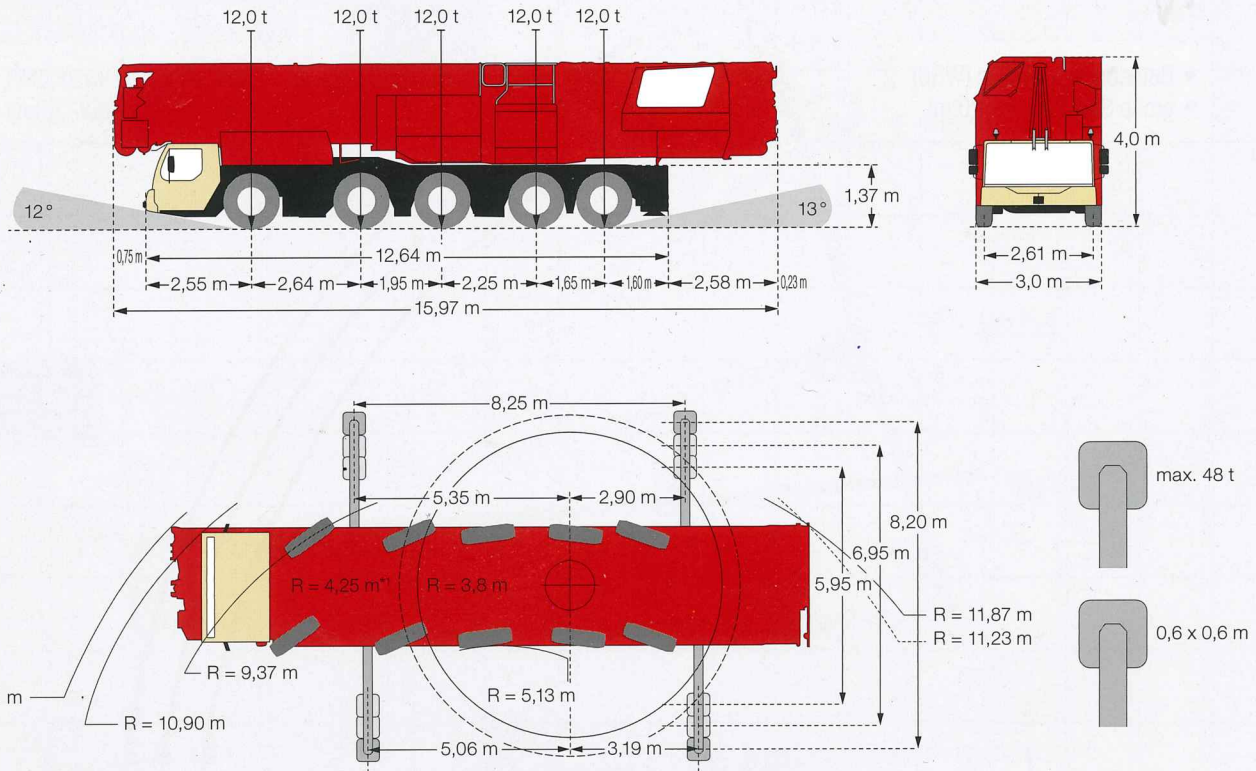

Gewicht

Gesamtgewicht



*1 mit Zusatzballast

+ 9 t

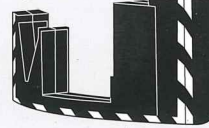

- + 3 t
- + 3 t
- + 2 x 1,5 t

Zusatzballast für Straßentransport demontieren, Ländervorschriften beachten

AUTO-KRANE
nolte

H.-J. Nolte Auto-Krane e.K.

Inh. Dirk Nolte
Schachtebeckweg 4
30165 Hannover
Telefon: +49 (511) 633020
Fax: +49 (511) 672169
info@nolte-autokrane.de
www.nolte-autokrane.de